

model: DC 3800c Turbo

instruktion
user instruction
Betriebsanleitung
manuel d'instruction



serial no:



Dustcontrol reserverar sig för tryckfel och produktförändringar

Dustcontrol reserves the right to change specifications without notice and is under no obligation to alter previously delivered products. Dustcontrol is not responsible for errors or omissions in this catalogue.

Keine Gewähr für Druckfehler. Produktänderungen vorbehalten.

Dustcontrol se réserve le droit de modifier les spécifications sans indication préalable et sans aucune obligation de changer les produits déjà livrés. Dustcontrol n'est pas responsable des erreurs et omissions faites dans ce livret.

Tillverkare/Manufactured by/Hersteller/Fabriqué par: Såld av/Sold by/Verkauft von/Vendu par:

Dustcontrol AB
Kumla Gårdsväg 14
SE-145 63 Norsborg
Tel: + 46 8 531 940 00
Fax: + 46 8 531 703 05
support@dustcontrol.se
www.dustcontrol.com

Innehållsförteckning

Säkerhetsföreskrifter _____	4	Felsökning _____	7
Tekniska data _____	4	Garanti _____	7
Funktionsbeskrivning _____	5	Reservdelar _____	20-21
Drift _____	5	CE-intyg _____	22-23
Service _____	6	Dustcontrol Worldwide _____	24
Tillbehör _____	6		

Contents

Safety Considerations _____	8	Trouble Shooting _____	11
Technical Data _____	8	Warranty _____	11
Description _____	9	Spare Parts _____	20-21
Operation _____	9	CE-certificate _____	22-23
Service _____	10	Dustcontrol Worldwide _____	24
Accessories _____	10		

Inhaltsverzeichnis

Sicherheitsvorschriften _____	12	Fehlersuche _____	15
Technische Daten _____	12	Garantie _____	15
Funktionsbeschreibung _____	13	Ersatzteile _____	20-21
Betrieb _____	13	CE-Zertifikat _____	22-23
Wartung _____	14	Dustcontrol Worldwide _____	24
Zubehör _____	14		

Sommaire

Conditions de sécurité _____	16	Problèmes et interventions _____	19
Caractéristiques techniques _____	16	Garantie _____	19
Description _____	17	Pieces detachees _____	20-21
Fonctionnement _____	17	CE-certificat _____	22-23
Entretien _____	18	Dustcontrol Worldwide _____	24
Accessoires _____	18		

Contenido

Certificado CE _____	22-23
Dustcontrol en el Mundo _____	24

Säkerhetsföreskrifter

Läs följande säkerhetsinstruktion innan du startar maskinen. Spara instruktionen.

Varning! Vid användandet av elektriska maskiner ska grundläggande säkerhetsföreskrifter följas för att minska risken för brand, elstöt eller personskada.

- 1. Arbetsmiljön**
Utsätt inte maskinen för väta. Använd den ej i fuktiga och våta utrymmen eller i närheten av lättantändliga vätskor eller gaser.
- 2. Överbelastning**
Låt inte maskinen gå helströpt. Använd maskinen för avsett ändamål. Följ föreskrifterna för det material som sugas, t ex asbest.
- 3. Kroppsskador**
Låt aldrig sugpunkten komma i kontakt med någon kroppsdel. Det starka undertrycket kan skada hudens blodkärl. Försök aldrig att på egen hand ändra elektriska kopplingar. Ett fel kan medföra livsfara. Se också nedan under varning.
- 4. Sladden**
Dra aldrig maskinen med hjälp av sladden. Utsätt inte sladden för värme eller skarpa föremål. Kontrollera elkabeln regelbundet.

Maskinen får inte användas om kabeln eller kontakten är skadad.

- 5. Viktig åtgärd**
Vid rengöring och skötsel ska maskinen göras strömlös genom avstängning och utdragning av kontakten.
- 6. Omsorg**
Håll maskinen ren och se till att sugslangen är hel och att alla packningar är täta. Följ instruktionerna. Håll bärhandtagen torra och fria från olja och fett.
- 7. Kontroll**
Kontrollera alltid att maskinen är oskadad innan användandet av maskinen. Finns det skador måste maskinen repareras av en auktoriserad serviceverkstad som är godkänd av Dustcontrol .
- 8. Varning**
Använd endast tillbehör och utbytesdelar som finns i Dustcontrol´s katalog. OBS! Vid användandet av felaktiga eller piratdelar (framförallt filter och plastsäckar) kan maskinen läcka hälsofarligt damm med personskada som följd.

TEKNISKA DATA

HxBxL	1400x600x970 mm
Vikt	62 kg
Inlopp	X 50 mm
Slanglängd	5-15 m
Uppsamlingsäck	40 l
Flöde max	260 m ³ /h
Undertryck max	28 kPa
Effektuttag	2,5 kW
Finfilter i polyester, area	1,8 m ²
Avskiljningsgrad finfilter	
EN 60335-2-69, Klass M	> 99,9 %
Filteryta mikrofilter	1,5 m ²
Avskiljningsgrad mikrofilter	
EN 1822-1	HEPA H13
EN 60335-2-69, Klass H	99,995 %
Ljudnivå	< 75 dB(A).

Tryckalstring och luftflöde

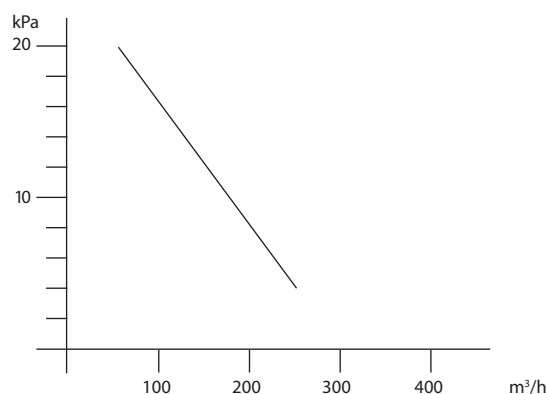

Funktionsbeskrivning

DC 3800c Turbo har en mycket robust konstruktion och stor sugkapacitet. Men är ändå en liten och lätt maskin när den ska hanteras.

Den är idealisk för punktutsugning på de flesta typer av handhållna bearbetningsmaskiner och lämpar sig dessutom utmärkt för industriell dammsugning.

Sugsystemet arbetar med undertryck (sug) som driver luften genom sugkåpa/mungstycke, slangsystem samt för- och stoftavskiljare. Grovavskiljning sker i enhe-

tens cyklon, vilket är en mycket effektiv avskiljning av allt grövre damm. Findammet avskiljs i enhetens filerpatron. Det avskiljda materialet samlas upp i plastsäck under cyklonen.

Filtret rensas med luftpuls vilket ger finfiltret extra lång livslängd med bibehållen sugkapacitet.

Drift

Anslut maskinen till ett eluttag med spänning enligt specifikationerna på maskinens märkplåt. Vid skarvning av elkabeln ska skarvsladden vara vattenskyddad.

Filtren ska skakas 1-2 gånger om dagen vid kontinuerlig användning. Eller när tryckmätaren visar rött.

GÖR SÅ HÄR:

1. Starta maskinen.
2. Ta loss sugslangen från sugröret.
3. Trä sugslangens fria ände över filterrensningshandtaget.
4. Öppna och stäng toppen med filterrensningshandtaget 3-6 gånger.

5. Ta loss sugslangen från filterrensningshandtaget.
6. Om tryckmätaren står på grönt kan arbetet återupptas, om den står på rött ska rensningsproceduren upprepas. Står mätaren på rött också efter repetitionen ska finfiltret bytas, art nr 42025.

Plastsäcken får bytas bara efter det att finfiltret skakats. Den ska bytas när dammnivån ligger ca 5 cm under gummiklaffen. Plastsäcken måste förslutas när den tagits av maskinen.

Service

Vid rengöring och skötsel av maskinen ska man stänga av maskinen och dra ut kontakten.

Finfiltret bör bytas minst en gång per år. Bara originalfilter får användas. Om maskinen har mikrofilter ska det bytas efter ca 300h. Använd skyddsmask vid bytet och gör det i ett slutet rum. Utbytta filter ska läggas i en plastsäck som försluts.

Kontrollera regelbundet att elkabeln inte är skadad. DC 3800c Turbo ska funktionsprovats och ses över

minst en gång per år eftersom det är en maskin för hälsofarligt material. Slitna delar måste bytas ut. Äventyra aldrig funktion och livslängd. Använd enbart originaldelar.

Turbopumpen har mycket lång livslängd utan speciellt underhåll. Efter ca 10 000 drifttimmar ska radialtätningen mellan motor och turbopump smörjas med konsistensfett. Lager och tätningar, i såväl motor som pump, ska kontrolleras och smörjas. Utslitna delar ska bytas.

Byte av mikrofilter:

Filterchange/Filtertausch/Filterbyte/Suodattimen vaihto



Tillbehör

Benämning	Art nr	Övriga tillbehör, se Dustcontrols katalog.
Plastsäck, standard	4110	
Finfilter, polyester	42025	
Finfilter, cellulosa	42026	
Mikrofilter	42024	

FELSÖKNING

Problem	Orsak	Åtgärd
Motorn går inte.	El ej ansluten. Termisk säkring utlöst.	Anslut el. Vänta 5 minuter.
Motorn stannar direkt efter start.	Felaktig säkring.	Byt till korrekt säkring.
Motorn går men maskinen suger inte.	Sugslangen inte ansluten. Stopp i slangen. Cyklonen saknar plastsäck. Pumpen roterar åt fel håll.	Anslut slangen. Vänd slangen eller rensa. Sätt dit plastsäck. Skifta faserna i kontaktdon.
Motorn går men maskinen suger dåligt.	Hål på sugslangen. Igensatt filter. Sugslangen för lång eller smal. Slangen delvis igensatt.	Byt slang. Rensa eller byt. Byt slang. Vänd slangen eller rensa.
	Maskinens topp dåligt monterad. Stoft har fastnat i cyklonen.	Justera monteringen. Ta bort toppen och rensa cyklonen.
Maskinen blåser ut damm.	Filtret har lossnat eller gått sönder.	Kontrollera och byt vid behov.
Onormalt ljud från maskinen.	Partiklar kan ha kommit in i pumpen.	Beställ service.

Garanti

Garantitiden är två år och avser fabriktionsfel. Garantin gäller under förutsättning att maskinen används på normalt sätt och får den service som

krävs. Normalt slitage ersätts inte. Reparationer ska utföras av Dustcontrol eller av person som godkänts av Dustcontrol. I annat fall förverkas garantin.

Safety Considerations

Read all instructions before attempting to operate this machine and save these instructions.

Warning! When using electric machines, basic safety precautions should always be followed to reduce the risk of fire, electric shock and personal injury, including the following:

1. **Work area environment**
Don't expose the machine for rain. Don't use it in damp or wet locations or in presence of flammable liquids or gases.
2. **Overload**
Never let the machine operate fully throttled. Always follow the regulations pertinent to the material you are working with ie asbestos. Don't use the machine for purposes that it isn't intended for.
3. **Body injuries**
Never let the suction come in contact with parts of the body. The strong suction effect can hurt the blood-vessels in the skin. Do not repair the electric components yourself, get somebody qualified. Faults may cause injury. See also below under warnings.
4. **Don't abuse cord**
Never pull the machine by cord. Keep cord

from heat and sharp edges. Check the electric cable regularly if damage.

5. **Important measure**
With cleaning and maintenance on the machine, the power cable should be disconnected from the supply.
6. **Maintain the machine with care**
Keep machine clean and check that the hose is entire and that all gaskets are tight. Follow instructions. Keep handles dry and free from oil and grease.
7. **Checking of damage**
Before further use of the machine it should be carefully checked that the machine is undamaged. If there are any damaged parts these should be repaired by of a Dustcontrol authorized service center.
8. **Warning**
Use only accessories and replacable parts which are available in Dustcontrol catalogue. When using faulty parts or pirate parts (especially filter) the machine could leak out unhealthy dust which can cause personal injuries.

TECHNICAL DATA

	50 Hz	60 Hz
HxWxL	1400x600x970 mm	
Weight	62 kg	62 kg
Inlet	X 50 mm	X 50 mm
Hose length	5-15 m	5-15 m
Collection in container	40 l	40 l
Flow, max	260 m ³ /h	320 m ³ /h
Neg. pressure, max	28 kPa	31 kPa
Power consumption	2.5 kW	3 kW
Fine filter polyester, area	1.8 m ²	1.8 m ²
Degree of separation		
EN 60335-2-69, class M	> 99.9 %	> 99.9 %
Filter area microfilter	1.5 m ²	1.5 m ²
Degree of separation		
microfilter, EN 1822-1	HEPA H13	HEPA H13
EN 60335-2-69, Klass H	99.995 %	99.995 %
Soundlevel	< 75 dB(A)	< 75 dB(A)

Capacity

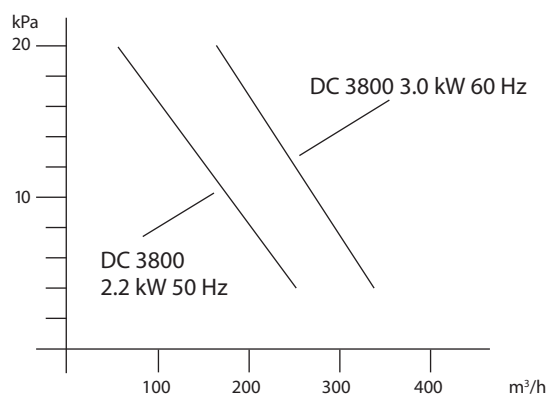

Description

The DC 3800c Turbo is a machine with large suction capacity and robust construction while still being compact and easy to maneuver.

It is ideal for spot extraction on most types of hand-held tools and for industrial cleaning (38 mm and 50 mm system).

The filter cleaning with reverse pulse gives the fine filter extra long life and constant capacity. As well the filter is suitable for a wide range of dusts than earlier models. The shaker top on the older model DC 3800c Turbo can be changed out for the new pulse cleaning top.

Operation

Connect the machine to a suitable power source according to the specification plate on the machine. If the electrical cord on the machine becomes damaged it should be replaced.

The filter should be cleaned 1-2 times per day with continuous running or if the machine is equipped with a filter monitor, when this is in the red area.

For filter cleaning:

1. Start the machine.
2. Disconnect the hose from the suction casing.
3. Place the suction hoses free end over the filter cleaning handle.
4. With slow, even motion open the pulse top by depressing the handle. Repeat three to four times.

5. Reconnect the hose to the suction casing.
6. If the filter condition meter reads green work can continue, if in the red, pulse clean again. If after several repetitions, the filter condition still shows red the fine filter 42025 must be changed.

The plastic sack should be changed only after the filter has been cleaned. The sack should be changed when the dust level is about 5 cm under the foot valve. The plastic sack should be sealed after removal from the machine.

Use only original plastic sacks.

Service

With cleaning and maintenance on the machine, the power cable should be disconnected from the supply.

The fine filter 42025 should be changed at least once per year. Use only original spare parts. If the machine is used with a microfilter/HEPA filter, this should be changed every 300 running hours, article number 42024. Use breathing protection when changing the filter. Used filters should be sealed in a plastic sack and disposed of properly.

Check regularly that the electrical cable is not damaged.

Filterchange HEPA filter:

The DC 3800c Turbo should be performance tested at least once per year because it may be used with hazardous materials. Worn parts must be replaced.

Never compromise the function of the DC 3800c Turbo, use only original spare parts.

The turbopump has a very long maintenance free service life. After approximately 10 000 running hours, the radial seal between the motor and pump housing should be greased. Bearings and seals in the motor and turbopump should be checked and lubricated. Parts worn beyond serviceable tolerances should be replaced with

Filterchange/Filtertausch/Filterbyte/Suodattimen vaihto

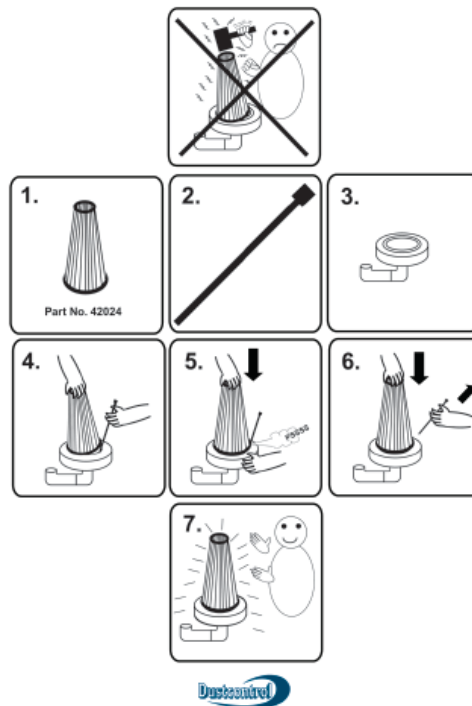

Accessories

Description	Part no	Other accessories — see Dustcontrol catalogue.
Plastic sack, standard	4110	
Fine filter, polyester	42025	
Fine filter, cellulose	42026	
Microfilter	42024	

TROUBLE SHOOTING

Problem	Fault	Solution
Motor will not start.	Machine not connected.	Make sure connection.
	Thermal overload tripped.	Wait 5 minutes.
The motor stops directly after starting.	Incorrect fuse. Thermal overload not set correctly.	Change to correct circuit. Electrician should adjust.
Pump runs but no suction.	Hose not connected. Hose plugged. No plastic sack on the cyclone.	Connect the hose. Find and remove block. Mount the correct sack.
	Pump rotation backwards.	Electrician should change phases.
Pump runs but poor suction.	Hole in the hose.	Change or repair hose.
	Plugged filter.	Clean or change filter.
	Hose too long or too small. Hose is kinked.	Change the hose. Check and free.
	Machine top is mounted incorrectly. Dust is packed in the cyclone.	Adjust the mounting. Take off the top and clean out.
Machine blows dust.	Filter is perforated or has come loose.	Check the filters and change if necessary.
Abnormal sound from machine.	Particles in the pump.	Order service.

Warranty

The warranty period for this machine is two years and covers manufacturers faults. The warranty is valid under the condition that the machine is used under normal conditions on the task for which it was designed and is maintained properly. Normal wear is not covered by this warranty.

Service performed by other than Dustcontrol or its authorized agent voids automatically the warranty. No other warranty express or implied is applicable.

Sicherheitsvorschriften

Lesen und beachten Sie diese Hinweise, bevor Sie die Maschine benutzen.

Achtung! Beim Gebrauch von elektrischen Maschinen sind zum Schutz gegen elektrischen Schlag, Verletzungs- und Brandgefahr folgende grundsätzlichen Sicherheitsmaßnahmen zu beachten.

1. Berücksichtigen Sie die Umgebungseinflüsse
Setzen Sie die Maschine nicht dem Regen aus. Benützen Sie diese elektrische Maschine nicht in feuchter oder nasser Umgebung. Benützen Sie diese nicht in der Nähe von brennbaren Flüssigkeiten oder Gasen.
2. Überlastung der Maschine
Lassen Sie nie die Maschine völlig gedrosselt laufen. Verwenden Sie die Maschine nur für Arbeiten für die sie bestimmt ist. Befolgen Sie die Vorschriften zur Handhabung des abgesaugten Materials, wie etwa Asbest.
3. Verletzungsgefahr
Vermeiden Sie Körperkontakt mit den Saugdüsen. Die kräftige Saugwirkung kann die Blutgefäße der Haut verletzen. Versuchen Sie nicht auf eigene Faust Eingriffe an den elektrischen Teilen vorzunehmen. Ein Fehler kann lebensgefährlich sein.
4. Zweckentfremden Sie nicht das Kabel
Ziehen Sie die Maschine nicht am Kabel. Schützen Sie das Kabel vor Hitze und scharfen Kanten.

Kontrollieren Sie regelmäßig das Netzkabel. Die Maschine darf nicht verwendet werden, wenn Kabel oder Stecker beschädigt sind.

5. Wichtiger Hinweis
Zum Reinigen und Warten der Maschine Hauptschalter ausschalten und Netzstecker ziehen.
6. Pflegen Sie die Maschine mit Sorgfalt
Halten Sie die Maschine sauber und sehen Sie zu, daß der Saugschlauch heil ist und daß alle Dichtungen dicht sind. Befolgen Sie die Wartungsvorschriften. Halten Sie die Traggriffe trocken und frei von Öl und Fett.
7. Kontrolle von Beschädigungen
Vor jeder Inbetriebnahme die Maschine auf Beschädigungen überprüfen. Gibt es Beschädigungen soll die Maschine von einer von Dustcontrol autorisierten Kundendienstwerkstatt repariert werden.
8. Achtung
Benützen Sie nur Zubehör und Austauschteile die im Dustcontrol Katalog erhältlich sind. Beim Einsatz von fehlerhaften Teilen oder Piratteilen (vor allem Filter und Plastiksäcke) kann aus der Maschine gesundheitsgefährlicher Staub austreten, der Gesundheitsschäden verursachen kann.

TECHNISCHE DATEN

Abmessungen HxBxL	1400x600x970 mm
Gewicht	62 kg
Einlaß	X 50 mm
Schlauchlänge	5-15 m
Plastiksack	40 l
Luftmenge, max	260 m ³ /h
Unterdruck, max	28 kPa
Leistungsaufnahme	2,5 kW
Feinfilter Polyester	1,8 m ²
Abscheidegrad nach EN 60335-2-69, Klasse M	> 99,9 %
Filterfläche Mikrofilter	1,5 m ²
Abscheidegrad Mikrofilter EN 1822-1	HEPA H13
EN 60335-2-69, Klass H	99,995 %
Geräuschpegel	< 75 dB(A)

Druckerzeugung und Luftmenge

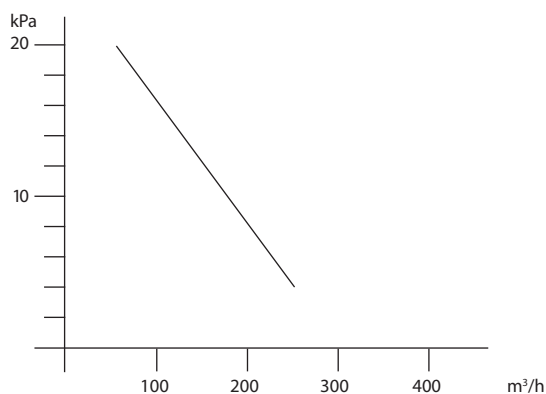

Funktionsbeschreibung

Der DC 3800c Turbo ist ein elektrisch betriebenes, robust konstruiertes Staubsaugaggregat für den Einsatz bei den meisten stauberzeugenden Arbeiten in der Industrie.

Er ist ideal geeignet für die Punktabsaugung an mittelgrossen Werkzeugen und industriellen Reinigungen. Die Filterabreinigung mittels Luftimpuls verlängert die Lebensdauer des Filters und garantiert dadurch eine gleichbleibende Saugleistung. Das System arbeitet mit Unterdruck, wobei die Luft durch Saugkappe (Erfasselement), Schlauch sowie Grob- und Feinabscheider gesaugt wird. Der Grobabscheider ist ein Zyklon, in welchem der grobe Staub sehr wirksam abgeschieden wird, da die ganze Höhe des Aggregats als Zyklon ausgenutzt wird.

Die Abscheidung des Feinstaubes erfolgt in der

Filterpatrone. Der abgeschiedene Staub wird durch ein Ventil in einen, am Unterteil des Abscheiders angebrachten Plastiksack abgegeben. Bei zentraler Installation des DC 3800c turbo soll die Abluft nach Filterung aus dem Arbeitsraum geleitet werden.

Achtung: Diese Maschine nur zur Trockenreinigung und nicht im Freien verwenden. Der Staubsauger darf nur von Personen benutzt werden, die in der Handhabung eingewiesen und ausdrücklich mit der Benutzung beauftragt sind.

Betrieb

Kontrollieren Sie die Drehrichtung des Motors. Bei falscher Drehrichtung muss die Phasenumschaltung am Gerätestecker geändert werden. Ist in der Steckkupplung keine Phasenumschaltung vorhanden, muss diese von einem Elektriker ausgeführt werden. Die Kupplung der Geräteanschlussleitung muss mindestens spritzwassergeschützt sein.

Bei regelmässiger Verwendung der Maschine müssen die Filter 1-2 Mal am Tag, spätestens jedoch wenn die Druckdifferenzanzeige auf Rot zeigt, wie folgt abgereinigt werden.

1. Starten Sie die Maschine.
2. Entfernen Sie den Saugschlauch vom Saugrohr.
3. Schieben Sie das freie Ende des Schlauchs über den Griff der Filterreinigung.
4. Öffnen und schliessen Sie den Deckel 3-6 x mit dem Griff der Filterreinigung.
5. Entfernen Sie den Saugschlauch vom Griff

der Filterreinigung.

6. Falls der Druckmesser auf Grün zeigt kann die Arbeit wieder aufgenommen werden.

Zeigt er noch auf Rot, muss die Abreinigung wiederholt werden.

Der Plastiksack darf erst nach Abreinigung der Filter gewechselt werden. Spätestens wenn das Staubniveau 5 cm unter der Gummiklappe liegt, muss der Plastiksack gewechselt werden. Nach Entfernung des Plastiksacks, muss dieser richtig geschlossen werden.

Verwenden Sie nur Original-Plastiksäcke.

Achtung: Den neuen Plastiksack immer auf dem Moosgummiband befestigen!

Wartung

Die Filterpatrone im Zyklon sollte bei Bedarf mindestens jedoch einmal pro Jahr ausgetauscht werden. Zum Austausch darf nur der Original-Filter, Best.-Nr. 42025 oder 42026 verwendet werden. Die Mikrofilter, (DC 3500 ELS) Best.Nr. 42024 muss nach ca. 300 Betriebsstunden gewechselt werden.

Der Filtertausch muss von Personen durchgeführt werden, welche eingewiesen wurden. Beim Filterwechsel müssen Schutzmasken der Partikelfilterklasse P2 oder höherwertig sowie Einwegschutzanzüge getragen und eine Gefährdung Dritter ausgeschlossen werden.

Gebrauchte Filter müssen in verschlossenen Plastiksäcken entsorgt werden.

Filtertausch Mikrofilter:

Filterchange/Filtertausch/Filterbyte/Suodattimen vaihto

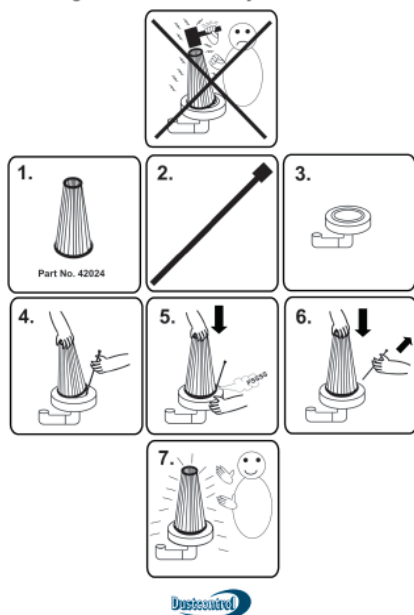

Die Radialdichtung zwischen dem Motor und der Turbopumpe sollte mit Konsistenzfett nach ca. 3000 Betriebsstunden geschmiert werden. Bei Bedarf muss die Radialdichtung ausgetauscht werden.

Für die Demontage des Staubabscheiders und der Turbopumpe gibt es separate Explosionszeichnungen. (letzte Seite). Die Turbine des Saugaggregates ist wartungsfrei.

Verwenden Sie nur Originalteile.

Die Turbopumpe hat eine sehr lange Lebensdauer und benötigt keine Wartung. Nach ca. 10 000 Betriebsstunden sollte die Radialdichtung zwischen Motor und Pumpe mit Lagerfett geschmiert werden. Gleichzeitig sind die Lager und Dichtungen des Elektromotors zu überprüfen. Bei Bedarf müssen diese geschmiert und eventuell getauscht werden. Wird anderer Verschleiß festgestellt, müssen natürlich diese Teile getauscht werden.

Zubehör

Benennung	Art. Nr	Sonstiges Zubehör siehe Dustcontrol-Katalog.
Plastiksack, Standard	4110	
Feinfilter, Polyester	42025	
Feinfilter, Zellulose	42026	
Mikrofilter	42024	

FEHLERSUCHE

Problem	Fehler	Massnahme
Der Motor läuft nicht.	Kein Stromanschluss. Thermische Sicherung hat ausgelöst.	Strom anschliessen. 5 Minuten warten.
Der Motor bleibt sofort nach dem Start stehen.	Falsche Sicherung.	Sicherung tauschen.
Der Motor läuft, aber die Maschine saugt nicht.	Kein Saugschlauch angeschlossen. Schlauch verstopft. Kein Plastiksack am Zyklon angebracht. Pumpe läuft in der falschen Richtung. Phasen sind verkehrt angeschlossen. Absperrschieber am Einlaß geschlossen.	Schlauch anschliessen. Schlauch um drehen oder reinigen. Befestigen Sie den Plastiksack wie beschrieben. Vom Elektriker ändern lassen. Schieber öffnen.
Der Motor läuft, aber die Maschine saugt schlecht.	Loch im Saugschlauch. Filter verstopft. Saugschlauch zu lang oder zu schmal. Schlauch teilweise verstopft. Oberteil der Maschine schlecht montiert. Im Zyklon hat sich Staub abgesetzt.	Schlauch austauschen. Reinigen oder austauschen. Schlauch austauschen. Schlauch reinigen oder umdrehen. Ordentlich befestigen. Deckel abnehmen und den Zyklon reinigen.
Die Maschine bläst Staub aus.	Das Filter ist beschädigt oder hat sich gelockert.	Kontrollieren und gegebenenfalls austauschen.
Abnormale Geräuschentwicklung der Maschine.	Es könnten Staubpartikeln in die Pumpe eingedrungen sein.	Die Pumpe muß gewartet werden.

Garantie

Die Garantiezeit beträgt 2 Jahre (bei Einschichtbetrieb) und bezieht sich auf Fabrikationsfehler. Die Garantie gilt unter der Voraussetzung, dass die Maschine vorschriftgemäss behandelt und gewartet wird.

Für betriebsbedingten Verschleiss wird keine Haftung übernommen. Die Geräte dürfen nur von DUST-CONTROL und seinen autorisierten Werkstätten repariert werden, ansonsten erlischt der Garantie.

Conditions de sécurité

Lisez toutes les instructions avant d'utiliser la machine et mettez à l'abri ces instructions.

Attention! Pendant l'utilisation de machines électriques, les précautions de sécurité de base devront toujours être suivies pour réduire les risques de feu, les décharges électriques et les blessures corporelles.

1. Zone de travail

Ne pas exposer la machine sous la pluie. Ne pas l'utiliser dans des endroits humides, ou en présence de liquides ou gaz inflammables.

2. Surchauffe

Ne laisser jamais la machine tourner en continu inutilement. Suivre toujours les réglementations particulières aux matières avec lesquelles vous travaillez: par exemple l'amiante. Ne pas utiliser la machine pour des travaux non conforme à l'emploi normal de la machine.

3. Blessures corporelles

Ne jamais laisser la succion venir au contact avec des parties du corps. Le fort effet de succion peut endommager les vaisseaux sanguins de la peau. Ne pas réparer les composants électriques soi-même, mais prendre une personne qualifiée. Des erreurs peuvent causer des blessures. Lire attentivement toutes les précautions d'usage.

4. Prendre soin du cordon électrique

Ne jamais tirer la machine par son cordon électrique. Protéger le cordon contre les chocs et les objets coupants. Vérifier régulièrement l'état du cordon.

5. Mesure importante

Pendant le nettoyage et l'entretien sur la machine, le cordon électrique devra être débranché.

6. Entretien de la machine

Garder la machine propre et vérifier que le flexible est entier, et que les joints sont restés étanches. Garder les poignées sèches et libres de toute huile et graisse.

7. Vérification de l'état de la machine

Avant toute utilisation de la machine, il devra être vérifié avec précaution que la machine est en bon état de marche. Si il y a des pièces endommagées, celles-ci devront être réparées par un centre de maintenance autorisé Dustcontrol.

8. Attention

Utiliser uniquement les accessoires et les pièces détachées qui sont disponibles dans le catalogue Dustcontrol. Si vous utilisez des pièces défectueuses ou contrefaites (spécialement les filtres), la machine pourrait rejeter de la poussière nocive qui pourrait causer des dommages corporels.

CARACTÉRISTIQUES TECHNIQUES

HxWxL	1400x600x970 mm
Poids	62 kg
Entrée	X 50 mm
Sac collecteur	40 l
Flux à l'entrée ouverte	260 m ³ /h
Dépression Maximum	28 kPa
Puissance	2,5 kW
Surface filtrante, filtre fin	1,8 m ²
Degré de filtration, filtre fin, EN 60335-2-69, class M	> 99,9 %
Surface filtrante microfiltre	1,5 m ²
Degré de filtration microfiltre EN 1822-1	HEPA H13
EN 60335-2-69, Klass H	99,995 %
Niveau sonore	< 75 dB(A)

Génération de pression et flux d'air

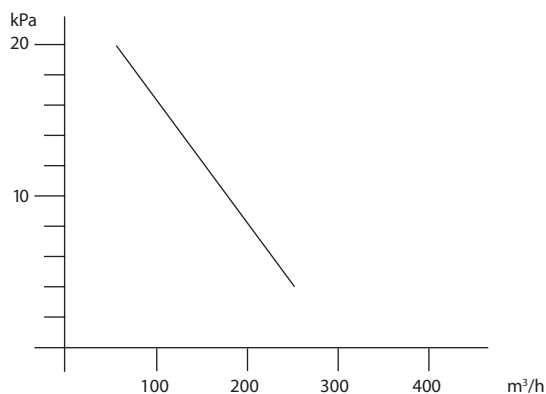

Description

Le DC 3800c Turbo est une machine avec une grande capacité d'aspiration et de construction robuste tout en restant compacte et facile à manoeuvrer.

Il est idéal pour l'extraction à la source sur tous les types de petits et moyens outils portatifs, et pour le nettoyage industriel (en diamètre 38 et 50 mm).

Le nettoyage du filtre par impulsion renversée prolonge considérablement la durée de vie du filtre fin et procure une capacité constante. Le filtre est par ailleurs approprié pour une plus vaste gamme de types de poussières qu'auparavant sur les anciens modèles. (La tête de vibration de l'ancien modèle DC 3800c Turbo peut être remplacée par la nouvelle tête de nettoyage par impulsion.)

Fonctionnement

Connectez la machine à une source électrique conforme aux indications de la plaque-machine. Si le cordon électrique est endommagé, il devra être remplacé.

Le filtre devra être nettoyé 1 à 2 fois par jour en fonctionnement continu ou si la machine est équipée avec un moniteur de contrôle du filtre, quand celui-ci est dans la zone rouge.

Pour le nettoyage du filtre:

1. Démarrer la machine.
2. Enlever le suceur de sois du flexible.
3. Placer l'embout du flexible dans la poignée de décolmatage du filtre en haut de la machine.

4. Avec lenteur, en tenant toujours enfoncé le flexible dans la poignée, appuyez sur celle-ci puis relâchez. Répétez l'opération 3 à 4 fois.
5. Reconnectez le flexible au suceur de sols.
6. Si le moniteur revient en zone verte, le travail peut continuer; par contre, s'il reste en zone rouge, répétez l'opération de décolmatage. Si après plusieurs répétitions, on reste en zone rouge, veuillez changer le filtre fin.

Le sac plastique devra être changé seulement après que le filtre ait été nettoyé. Le sac plastique devra être changé quand le niveau de poussières atteindra 5 cms en-dessous du clapet caoutchouc. Utilisez uniquement des sacs plastiques d'origine Dustcontrol.

Entretien

Lors du nettoyage et la maintenance sur la machine, le cordon électrique devra être débranché.

Le filtre fin devra être changé au moins une fois par an. Utilisez uniquement des pièces détachées d'origine. Si la machine est utilisée avec un micro-filtre/HEPA, celui-ci devra être changé toutes les 300 heures. Utilisez une protection respiratoire lors du changement du filtre.

Les filtres usés devront être enveloppés dans un sac plastique et électrique n'est pas endommagé.

Le DC 3800c Turbo devra être testé au moins une fois par an pour prévenir d'une utilisation avec des pièces abimées. Les mauvaises pièces devront être remplacées.

Pour ne pas compromettre le bon fonctionnement du DC 3800c Turbo utilisez uniquement des pièce détachées d'origine.

La turbopompe a une très longue vie libre de toute maintenance. Après approximativement 10 000 heures de fonctionnement, le joint radial entre le moteur et la cage de la pompe devra être graissé. Les roulements à billes et joints devront être vérifiés et lubrifiés. Les pièces défectueuses, au-delà des tolérances d'usage, devront être remplacées avec des pièces détachées d'origine Dustcontrol.

Filterchange/Filtertausch/Filterbyte/Suodattimen vaihto

Changement du Microfiltre:

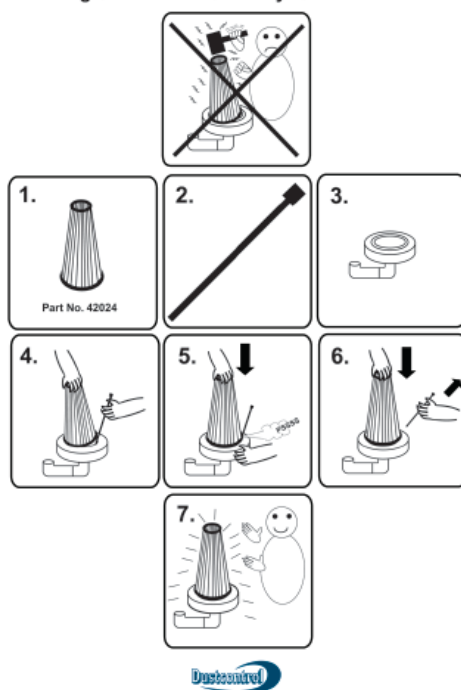

Accessoires

Description	Art. Nr	Autres accessoires, voir le catalogue Dust-control.
Sac plastique, standard	4110	
Filtre fin, polyester	42025	
Filtre fin, cellulose	42026	
Microfiltre	42024	

PROBLÈMES ET INTERVENTIONS

Problème	Défaut	Solution
Moteur ne démarre pas.	Machine non connectée. Sécurité moteur.	Vérifier connexions. Attendre 5 mm.
Le moteur s'arrête après le démarrage.	Mauvais fusible. Thermique mal positionné.	Circuit correct. Un électricien devra intervenir.
Pompe fonctionne mais n'aspire pas.	Flexible non connecté. Flexible bouché. Pas de sac plastique sur le cyclone. Pompe tourne à l'envers.	Connecté le flexible. Nettoyer le flexible. Monter le sac correctement. Changer les phases.
Pompe tourne mais peu d'aspiration.	Trou dans le flexible. Filtre bouché. Flexible trop long ou trop petit. Flexible vrillé. Filtre mal monté. Poussière bloquée dans le cyclone.	Changer ou réparer le flexible. Nettoyer ou le changer. Dévriller le flexible. Adjuster le filtre. Ouvrir le cyclone et nettoyer le.
Machine recrache la poussière.	Filtre perforé ou pas installé.	Vérifier le et changer si nécessaire.
Son anormal dans la machine.	Matière étrangère dans la pompe.	Appelez nous.

Garantie

La période de garantie pour cette machine est de 2 ans, pièces et main d'oeuvre hors pièces d'usure. La garantie est valide sous la condition que la machine est utilisée dans des conditions normales de travail pour lesquelles elle a été définie et s'elle est convenablement entretenue.

La maintenance accomplie par d'autres que Dustcon-

trol ou que par un agent mandaté, annule automatiquement la garantie. Aucune autre garantie express ou implicite n'est applicable.

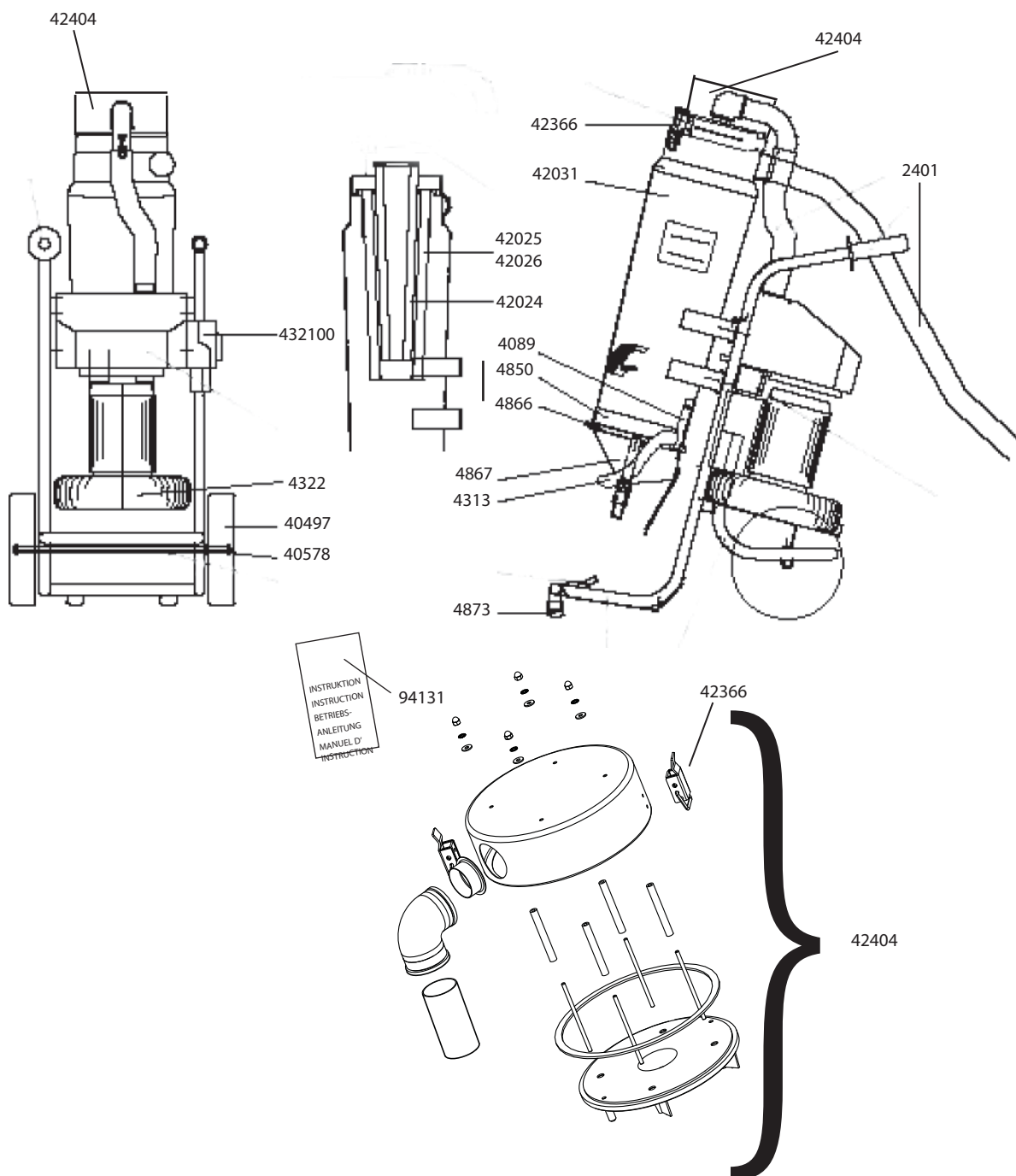

Svenska

Art. nr	Benämning
2401	Slang
40497	Hjul
40578	Axelhatt
4089	Spännbandshållare
42024	Mikrofilter
42025	Finfilter, polyester

Art. nr	Benämning
42026	Finfilter, cellulosa
42031	Cyklon
42366	Spännlås
42404	Lock
4313	Spännband
432100	Startapparat

Art. nr	Benämning
4322	Turbopump
4850	Tätninglist
4866	Gummimanschett
4867	Kona
4873	Länkhjul
94131	Instruktion DC 3800c Turbo

Reservdelar

Spare Parts

Ersatzteile

Piece detachees

English

Part no	Description	Part no	Description	Part no	Description
2401	Hose	42026	Fine filter, cellulose	4322	Turbopump
40497	Wheel	42031	Cyclone	4850	Gasket
40578	Cover	42366	Toggle fastener	4866	Rubber connector
4089	Strap holder	42404	Top	4867	Cone
42024	HEPA filter	4313	Strap	4873	Caster
42025	Fine filter, polyester	432100	Motor overload protection	94131	User instruction DC 3800c Turbo

Deutsch

Art Nr	Bezeichnung	Art Nr	Bezeichnung	Art Nr	Bezeichnung
2401	Schlauch	42031	Zyklon	4850	Dichtung
40497	Rad	42366	Spannschloss	4866	Gummimanschette
40578	Achsenhaube	42404	Deckel	4867	Konus (Plastik)
4089	Spannbandhalterung	4313	Spannband	4873	Lenkrolle
42024	Mikrofilter	432100	Motorschutz	94131	Betriebsanleitung DC 3800c Turbo
42025	Feinfilter, Polyester	4322	Turbopumpe		
42026	Feinfilter, Zellulose				

Français

Art N°	Description	Art N°	Description	Art N°	Description
2401	Tuyau flexible	42026	Filtre fin, cellulose	4322	Turbopompe
40497	Roue	42031	Cyclone	4850	Joint
40578	Rondelle axe roue	42366	Attache basculante	4866	Joint bas cyclone
4089	Attache courroie	42404	Tete	4867	Cône
42024	Microfiltre/HEPA	4313	Courroie	4873	Roulette Pivotante
42025	Filtre fin, polyester	432100	Disjoncteur protect	94131	Manuel d'instruction DC 3800c Turbo

DC 3800c turbo

CE - INTYG/CERTIFICATE/ZERTIFIKAT/CERTIFICAT

DEKLARATION BETRÄFFANDE KONFORMITET

Svenska

Vi deklarerar med eget ansvar att denna produkt överensstämmer med följande standard eller standardiserat dokument; 98/37/EG, AFS 1994:48, AFS 1992:2 ASBEST och EN 60204-1.

Serienummer och tillverkningsår indikeras på märkplåt på maskinen.

För avskiljning av hälsofarligt stoft typ asbest eller kvarts måste maskinen utrustas med mikrofilter.

Vid ändring av maskinen utan vårt medgivande eller vid användandet av icke originalfilter gäller inte ovanstående ansvar.

English

DECLARATION OF CONFORMITY

We declare our sole responsibility that this product is in conformity with standards or standardized documents in accordance with following Directives; 98/37/EG, AFS 1994:48, AFS 1992:2 ASBESTOS and EN 60204-1.

Serial Number and manufacturing year are indicated in a rating plate on the machine.

For separation of endangering dust as asbestos the machine must be equipped with microfilter.

If any changes will be done, without our permission or if not using original filter, the above responsibility is not valid.

Deutsch

KONFORMITÄTSERKLÄRUNG

Wir deklarieren hiermit in eigener Verantwortung, daß dieses Produkt mit den folgenden aufgeführten Standards oder standardisierten Dokumenten, übereinstimmt; 98/37/EG, AFS 1994:48, AFS 1992:2 ASBEST und EN 60204-1.

Serienummer und Herstellungsjahr werden auf einer Plakette an der Maschine eingepreßt.

Für Abscheidung von gesundheitsgefährdenden Stoffen, Asbest oder Quarz, muß die Maschine mit Mikrofilter ausgerüstet werden.

Bei Veränderungen der Maschine ohne Genehmigung von uns, oder bei Verwendung von einem Nicht-Originalfilter, ist die oben beschriebene Verantwortung nicht gültig.

DC 3800c turbo

CE - INTYG/CERTIFICATE/ZERTIFIKAT/CERTIFICAT

DÉCLARATION DE CONFORMITÉ

Français

Nous déclarons de notre seule responsabilité que ce produit est en conformité avec les standards ou documents standardisés au vu des directives suivantes; 98/37/EG, AFS 1994:48, AFS 1992:2 ASBEST et EN 60204-1.

Le numéro de série et l'année de fabrication sont indiqués sur la plaque de la machine.

Pour la séparation des poussières dangereuses comme l'amiante, la machine doit être équipée avec un microfiltre.

Si un changement était fait sans notre permission ou sans l'utilisation d'un filtre d'origine, la responsabilité précédente ne serait plus valide.

Español

DECLARACIÓN DE CONFORMIDAD

Declaramos bajo nuestra responsabilidad que este producto está conforme a las normas estandarizadas conforme a los documentos de acuerdo a las siguientes Directivas: 98/37/EG, AFS 1994:48, AFS1992:2 ASBESTOS y EN 60204-1.

Número de serie y año de fabricación están indicados en la placa de la máquina.

Para trabajar con polvos tales como asbestos, la máquina debería ser equipada con un microfiltro.

Si se realizan cambios sin el debido permiso o no se utilizan filtros originales, la mencionada responsabilidad no es válida.

Stockholm 2003-01-01

DUSTCONTROL AB

Johann Haberl



DUSTCONTROL WORLDWIDE

SE - Head Office
Dustcontrol AB
Box 3088
Kumla Gärdsväg 14
SE-145 03 Norsborg
Tel: +46 8 531 940 00
Fax: +46 8 531 703 05
support@dustcontrol.se
www.dustcontrol.com

AT
Dustcontrol Ges.m.b.H.
Herzog-Odilo-Straße 101
AT-5310 Mondsee
Tel: +43 62 32-39 72-0
Fax: +43 62 32-39 72-6
info@dustcontrol.at
www.dustcontrol.at

CA
Dustcontrol Canada Inc.
664 Welham Road
CA-Barrie, Ontario L4N 9A1
Tel: +1 705 733 1613
Toll free: +1 877 844 8784
Fax: +1 705 733 1614
info@dustcontrol.ca
www.dustcontrol.ca

CH
Rosset Technik Maschinen
und Werkzeuge AG
Ebersmoos
CH-6204 Sempach-Stadt
Tel: +41 41 462 50 70
Fax: +41 41-462 50 80
info@rosset-technik.ch
www.rosset-technik.ch

DE
Dustcontrol GmbH
Siedlerstraße 2
DE-71126 Gäufelden-
Nebringen
Tel: +49 70 32-97 56 0
Fax: +49 70 32-97 56 33
info@dustcontrol.de
www.dustcontrol.de

DK
aktieselskabet 4a
Tømmervej 7-9
DK-6710 Esbjerg
Tel: +45 7515 1122
Fax: +45 7515 8269
esbjerg@4a.dk
www.4a.dk

V. Løwener A/S
Smedeland 2
DK-2600 Glostrup
Tel: +45 43 200 300
Fax: +45 43 430 359
vl@loewener.dk
www.loewener.dk

ES
Barin, s.a.
C/ Cañamarejo, Nº 1
Polígono Industrial
Rio de Janeiro
28110 Algete - Madrid
Tel: +34 91 6281428
Fax: +34 91 6291996
info@barin.es
www.barin.es

FI
Dustcontrol FIN OY
Valuraudankuja 6
FI-00700 Helsinki
Tel: +358 9-682 4330
Fax: +358 9-682 43343
dc@dustcontrol.fi
www.dustcontrol.fi

FR
Dustcontrol AB France
Kumla Gärdsväg 14
SE-14563 Norsborg
Tel: +46 8 53194016
Fax: +46 8 531 703 05
hk@dustcontrol.se
www.dustcontrol.com

HU
Vandras Kft
HU-1211 Budapest
Kossuth L. u. 65 III.29
Tel: +36-1-427-0322
Mobile: +36-20-9310-349
Fax: +36-1-427-0323
vandras@t-online.hu
www.vandras.hu

IT
Airum srl
Via dell'idraulico 4
Zona Roveri
IT-40127 Bologna
Tel: +39 051 6025072
Fax: +39 051 534778
info@airum.com
www.airum.com

KR
E. S. H Engineering Co.
671-267 Sungsu1ga 1dong
Sungdonggu (P.O)133-112
KR-Seoul Korea
Tel: +82 (0)2 466 7966
Fax: +82 (0)2 466 7965
lgo98@kornet.net
www.esheng.co.kr

MY
Blöndal Städa (M) Sdn. Bhd.
Blöndal Building, Jalan Penyair,
Section U1, Off jalan Glenmarie,
MY-40150 Shah Alam
Tel: +60 603 5569 1888
Fax: +60 603 5569 1838
plim@blondal.net
www.blondal.net

NL
All In Techniek Nunspeet B.V.
Industrieweg 62 D-E
NL-8071 CV Nunspeet
Tel: +31 341-25 07 26
Fax: +31 341-25 07 36
info@allintechniek.nl
www.allintechniek.nl

NO
Teijo Norge A.S
Husebysletta 21
Postboks 561
NO-3412 Lierstranda
Tel: +47 3222 6565
Fax: +47 3222 6575
firmapost@teijo.no
www.teijo.no

PL
Roboprojekt Sp. z. o.o.
ul. Kielecka 30
PL-42-470 Siewierz
Tel: +48 32 672 89 16
Fax: +48 32 672 88 08
roboprojekt.arw@roboprojekt.pl
www.roboprojekt.pl

PT
Metec-Mecano Técnica, Lda.
Campo Pequeno, 38
PT-1000-080 Lisboa
Tel: +351 21 7970291
Fax: +351 21 7963485
geral@metec.pt
www.metec.pt

UK
Dustcontrol UK Ltd.
Old Barn, Home Farm
Business Park
Church Way, Whittlebury,
Northants NN12 8XS
England - GB
Tel: +44 1327 858001
Fax: +44 1327 858002
sales@dustcontrol.co.uk
www.dustcontrol.co.uk

US
Dustcontrol Inc.
6720 Amsterdam Way
US-Wilmington NC 28405
Tel: +1 910-395-1808
Fax: +1 910-395-2110
info@dustcontrolusa.com
www.dustcontrolusa.com

www.dustcontrol.com